



# Vanderbilt GMXP3

## Zestaw ochrony zamka



Zabezpieczenie GMXP3 jest używane w połączeniu z czujnikiem sejsmicznym GM7xx do monitorowania drzwi sejfu i drzwi z odkrytymi dziurami od klucza. Mikroprzełącznik umieszczony w obrotowej płycie monitoruje każdy ruch obrotowego ramienia i uruchamia alarm w przypadku próby nieuprawnionego dostępu. Ramię obrotowe jest wykonane ze stali hartowanej i całkowicie zakrywa dziurkę od klucza, gdy system jest uzbrojony. Gdy system jest rozbrojony, obrotowe ramię można łatwo obrócić o 90 °, aby umożliwić swobodny dostęp do dziurki od klucza. GMXP3 może być używany do blokowania zamków których rozeta wystaje do 4 mm.

### Parametry techniczne

Waga	780g
------	------

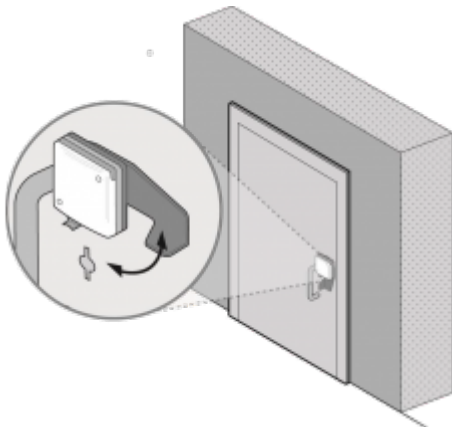

**Ultrak Security Systems Sp. z o.o.**

[www.adiglobal.com/pl](http://www.adiglobal.com/pl)

**Siedziba spółki:**  
Santocka 39  
71-083 **Szczecin**  
tel. +48 91 485 40 60  
fax +48 91 485 40 80  
e-mail: [sales.pl@adiglobal.com](mailto:sales.pl@adiglobal.com)

**Warszawa:** tel. +48 22 519-76-53/57..58, e-mail: [biuro.warszawa.pl@adiglobal.com](mailto:biuro.warszawa.pl@adiglobal.com)  
**Gdańsk:** tel. 797 887 921, e-mail: [biuro.gdansk.pl@adiglobal.com](mailto:biuro.gdansk.pl@adiglobal.com)  
**Kraków:** tel: 607-445-603, e-mail: [biuro.krakow.pl@adiglobal.com](mailto:biuro.krakow.pl@adiglobal.com)  
**Wrocław:** tel: +48 71 757-15-97, e-mail: [biuro.wroclaw.pl@adiglobal.com](mailto:biuro.wroclaw.pl@adiglobal.com)  
**Poznań:** tel: 607 445 144, e-mail: [biuro.poznan.pl@adiglobal.com](mailto:biuro.poznan.pl@adiglobal.com)  
**Katowice:** tel: 572 512 267, e-mail: [biuro.katowice.pl@adiglobal.com](mailto:biuro.katowice.pl@adiglobal.com)

